

## Profile für Wärmedämm-Verbundsysteme

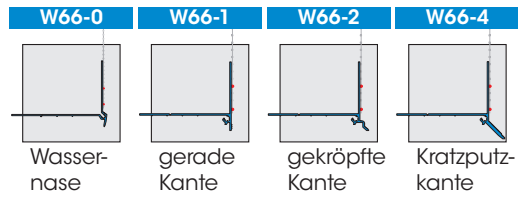

## APU-Sockelkantenprofil SOKA-TEX

für alle Dämmstärken im Sockelbereich

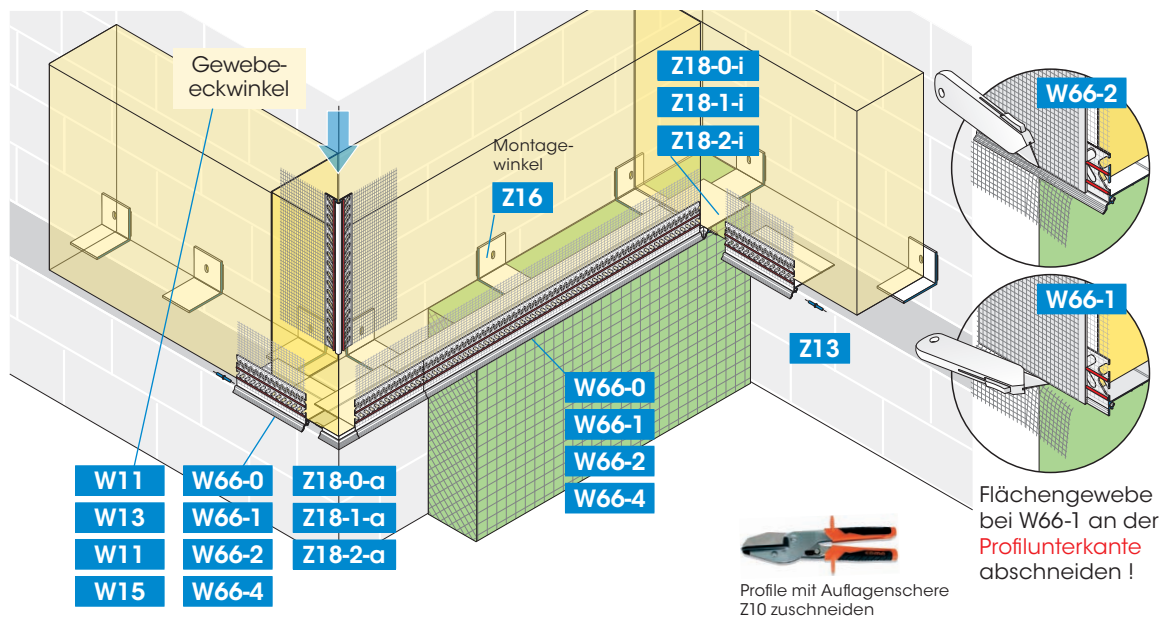

- Die Kunststoff-Sockelkantenprofile SOKA-TEX sind verlängerte Abschlussprofile mit Tropfkante und Steckverbinder.

Der Einsatz erfolgt, wenn eine Perimeterdämmung vorhanden ist und die Wanddämmung auf diese aufgesetzt wird. Das Profil wird zwischen die beiden Dämmstoffplatten eingeschoben.
- Wird die Sockeldämmung nachträglich angebracht, müssen die Wanddämmplatten auf die selbstklebenden Montagewinkel Z16 (2 Stück je lfm.) aufgesetzt werden. Die Winkel gibt es mit zu den jeweiligen Dämmstärken passenden Ausladungen. Die fluchtgerechte Stossverbundung der Profile wird mit den beigelegten Steckverbindern Z13 ausgeführt.
- Um rissfreie Ecken herzustellen, werden die Profile mit den Eckverbindern Z18-0-i/a, Z18-1-i/a bzw. Z18-2-i/a (für Innen-/Aussenecken) – je nach eingesetztem Kantenprofil – zusammengesteckt. Bei der Eckausbildung mit einem Gewebeeckwinkel (W11, W13, W15) überlappen sich die Gewebeteile von Eckwinkel und Sockelkantenprofil.

**Verpackungseinheit:**

**W66-0 bis -4:** 25 Stäbe à 2,00 m = 50,00 m inkl.  
 25 Stück Steckverbinder + 4 Aussen- und 2 Innenecken (für W66-4 sind keine Eckverbinder erhältlich)

Detaillierte Angaben siehe Technisches Merkblatt oder im Internet unter [www.apu.ch](http://www.apu.ch).

## Standard-Lieferumfang

### SOKA-TEX Kunststoff-Sockelkantenprofile

50 lfm. je Karton inkl. 25 Steckverbinder

#### W66-0

#### SOKA-TEX-ZERO

sichtbare Wasser-  
nase

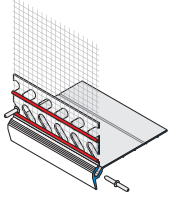

#### W66-1

#### SOKA-TEX-UNO

gerade, Tropf-  
kante verdeckt

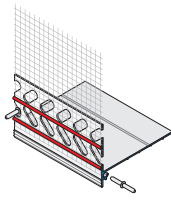

#### W66-2

#### SOKA-TEX-DUE

gekröpft, Tropf-  
kante verdeckt

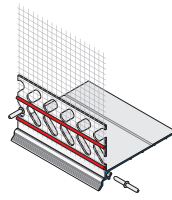

#### W66-4

#### SOKA-TEX-QUATTRO

für Kratzputz, Tropf-  
kante verdeckt

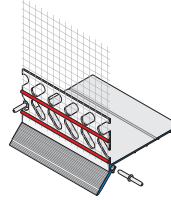

## Zubehör optional

#### Z16 Kunststoff-Montagewinkel

selbstklebend mit Hotmelt-Pads, in  
60 und 120 mm Ausladung lieferbar,  
100 Stück je Karton

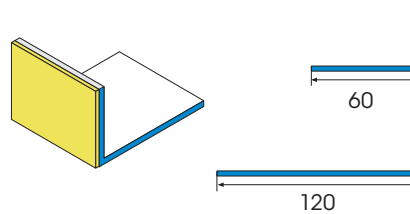

**Eckverbinder Innen-/Aussenecke** 10 Stück/Beutel, 10 Beutel/Karton

**Z18-0-i** Eckverbinder  
**Z18-0-a** für W66-0

**Z18-1-i** Eckverbinder  
**Z18-1-a** für W66-1

**Z18-2-i** Eckverbinder  
**Z18-2-a** für W66-2

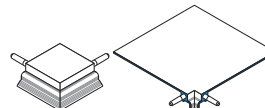
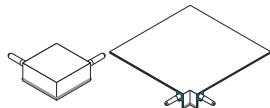
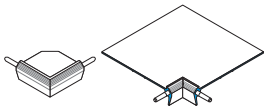

## Verarbeitungshinweise

### Anwendung ohne Montagewinkel für alle Dämmstärken

Kantenprofil zwischen Wanddämmplatte  
und **Perimeterdämmung** eingeschoben.  
**Maximaler Überstand 50 mm.**

Mit der Verlängerung Z23 kann der  
maximale Überstand um weitere 50 mm  
je Verlängerung erweitert werden.

Ein passender Putzanschluss nach  
unten kann z.B. mit den Gewebeleisten  
mit PUR-Band **W36-pro** erfolgen.

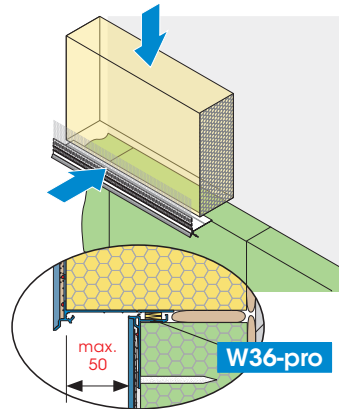

### Anwendung mit Montagewinkel für alle Dämmstärken

wenn die **Sockeldämmung** nachträg-  
lich angebracht wird in Abhängigkeit  
zur jeweiligen Dämmstärke mit **max.**  
**Differenz von 50 mm.**

Mit der Verlängerung Z23 kann der  
maximale Überstand um weitere 50 mm  
je Verlängerung erweitert werden.

Ein passender Putzanschluss nach  
unten kann z.B. mit den selbstklebenden  
Teleskopleisten **W28** und **W30-plus**  
erfolgen.

Weitere Anwendungen sind mit der  
APU-Montageschiene Z20 möglich.

